

TERRA VAN

MANUEL D'UTILISATION



Cont Vendôme
Concentrés de loisirs

SOMMAIRE

Introduction	Page 3
Transport des passagers	Page 6
Droits et devoirs	Page 8
Installation d'eau	Page 10
Installation de gaz	Page 17
Installation électrique	Page 20
Chauffage	Page 27
W.C.	Page 31
Electroménager	Page 36
Ouvrants	Page 41
Hivernage	Page 47
Entretien	Page 52
Divers et accessoires	Page 56
Détection des pannes	Page 61
Annexe: schéma électrique	

Photos non contractuelles



INTRODUCTION

Cher Client,

Nous vous remercions de la confiance que vous avez témoignée à la société **Périgord VDL** dans le choix de votre véhicule de loisirs.

Le concept unique de ce véhicule, à mi-chemin entre le véhicule de tous les jours et le camping-car, est le fruit d'années de connaissances et de savoir-faire.

Compact, mais aussi malin, avec ses aménagements intérieurs particulièrement astucieux, nous sommes persuadés que votre véhicule **Font Vendôme** saura vous donner pleine satisfaction pour vos petites ou grandes balades.

Vous trouverez dans ce manuel d'utilisation tous les conseils et astuces qui vous aideront à entretenir et profiter pleinement de tous les agréments qu'offre votre véhicule **Font Vendôme**.

Périgord VDL vous souhaite la bienvenue dans votre nouvelle vie de loisirs.

1 – Notice

Cette notice a pour but de vous aider à vous familiariser avec votre véhicule. Nous vous invitons donc à la lire attentivement avant la première utilisation.

Vous trouverez dans cette notice la plupart des réponses aux questions que vous vous poserez sur le fonctionnement d'un appareil. C'est pourquoi il est très important que celle-ci se trouve toujours à bord du véhicule.

Les pictogrammes que vous trouverez tout au long de cette notice vous permettront de retrouver la position des équipements. Certains vous avertissent sur l'importance des consignes données :



Pictogramme «Attention» : Attire votre attention sur un point important qui doit être respecté



Pictogramme «Blessure» : Vous prévient d'un risque de blessure en cas de non-respect des consignes.



Pictogramme «SAV» : Si vous ne trouvez pas la solution à votre problème après consultation de cette notice ou de celle du constructeur de l'appareil en cause, appelez le service après-vente de votre concessionnaire.



Pictogramme «Pollution» : Vous prévient d'un risque de pollution de l'environnement en cas de non-respect de la consigne.

Lors de la livraison de votre véhicule **Font Vendôme**, vous avez reçu une pochette.

Pour chaque équipement électroménager, vous trouverez une notice spécifique au fabricant de l'appareil.

La lecture de ces notices est impérative avant toute utilisation. Les informations qui y sont contenues sont prioritaires à celles contenues dans ce manuel.



2 – Carnet de garantie

Pour pouvoir bénéficier de votre garantie, il est impératif que **Font Vendôme** soit en possession de l'attestation de garantie (coupon détachable) page dûment complétée.



Veillez nous faire parvenir l'attestation par courrier ainsi qu'une copie de la carte grise à l'adresse suivante :

**Font Vendôme - Périgord VDL
Route de Nontron
24310 Brantôme**



TRANSPORT DES PASSAGERS

1 – Utilisation des ceintures de sécurité

Votre véhicule a un nombre de places route qui est mentionné sur votre carte grise. Ces places sont indiquées par des pictogrammes sur chaque banquette. Les passagers doivent voyager assis aux places mentionnées et les ceintures de sécurité doivent être bouclées pour les places face et dos route.



Les places sur lesquelles figure un pictogramme barré rouge sont strictement interdites lorsque le véhicule se déplace.



Place face à la route ou dos à la route équipée d'une ceinture de sécurité trois points à enrouleur. CEINTURE OBLIGATOIRE.



Les équipements et commodités de la partie habitable du camping-car sont conçus pour être employés lorsque le véhicule est à l'arrêt seulement.

Leur utilisation pendant le roulage peut être en contradiction avec la réglementation routière et présente des risques dont l'utilisateur doit tenir compte.

La responsabilité du constructeur ne saurait être mise en cause pour les incidents ou accidents survenus lors du roulage.



Lorsque vous manipulez les coussins de la banquette passagers, notamment à l'occasion de l'installation du couchage, veillez à correctement replacer les ceintures ainsi que les boucles pour une utilisation route.

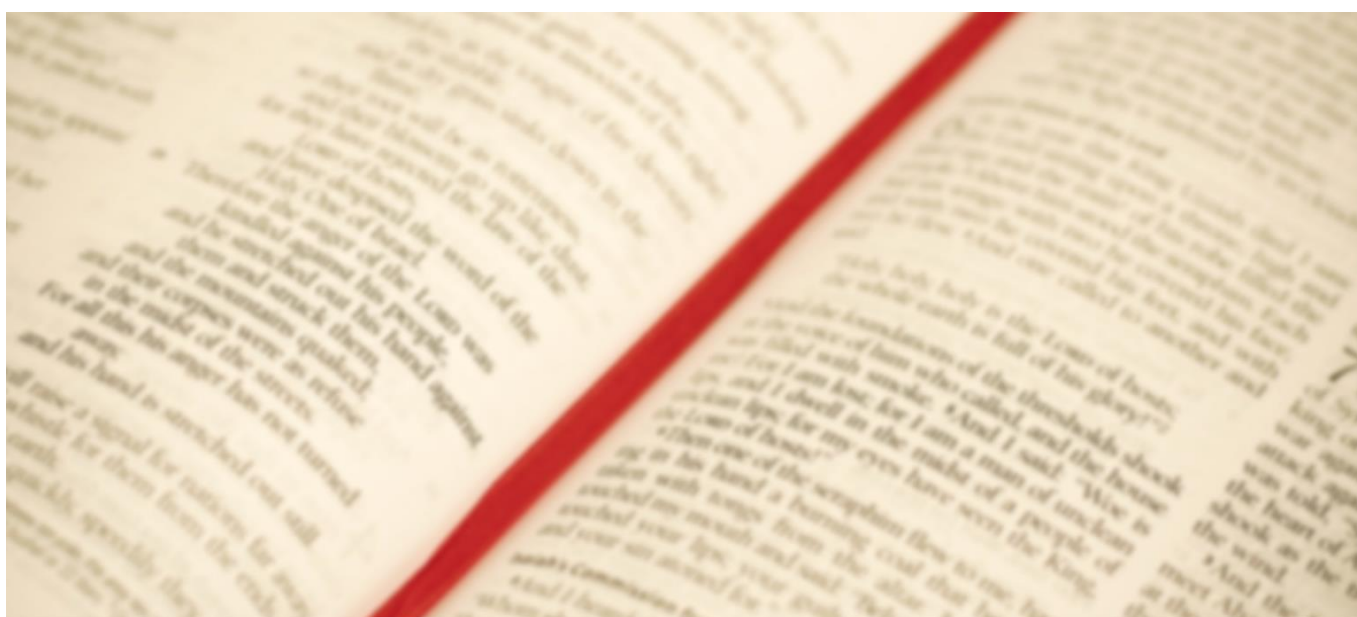

DROITS ET DEVOIRS

1 – Droits et devoirs des camping-caristes

L'utilisation du camping-car, comme moyen de transport, est assimilée aux voitures particulières. Il répond aux règles de la circulation applicables à cette catégorie de véhicules.

Dans les centres villes ou en milieu urbain, il est opportun de choisir des lieux de stationnement :

- à faible densité de population,
- ne gênant pas la visibilité et la pratique du commerce,
- ne constituant pas une entrave à la circulation.

L'utilisation du camping-car comme habitation doit s'effectuer dans ces lieux :

- sans débordement extérieur du véhicule,
- sans nuisance pour les riverains,
- sans monopolisation de l'espace public,
- en surveillant les animaux domestiques afin d'éviter les souillures éventuelles.



L'évacuation des eaux usées s'effectuera dans les endroits appropriés, tels que les aires de services, bornes, installations sanitaires publiques et privées...



Attention : Les réseaux d'eaux pluviales (caniveaux) ne peuvent être utilisés pour la vidange car tous ne bénéficient pas d'un traitement d'épuration.

Pendant les trajets, toutes les vannes d'évacuation des eaux doivent être fermées.



Les ordures ménagères doivent être placées dans des sacs à déposer dans les endroits prévus à cet effet.

L'application de l'ensemble de ces principes contribuera au respect d'autrui, à la sauvegarde de l'environnement et au bon accueil dans les régions visitées.

Charte du S.I.C.V.E.R.L (Syndicat des Véhicules de loisirs) et du C.L.C (Comité de Liaison du Camping-car).



INSTALLATION D'EAU

1 – Circuit d'eau

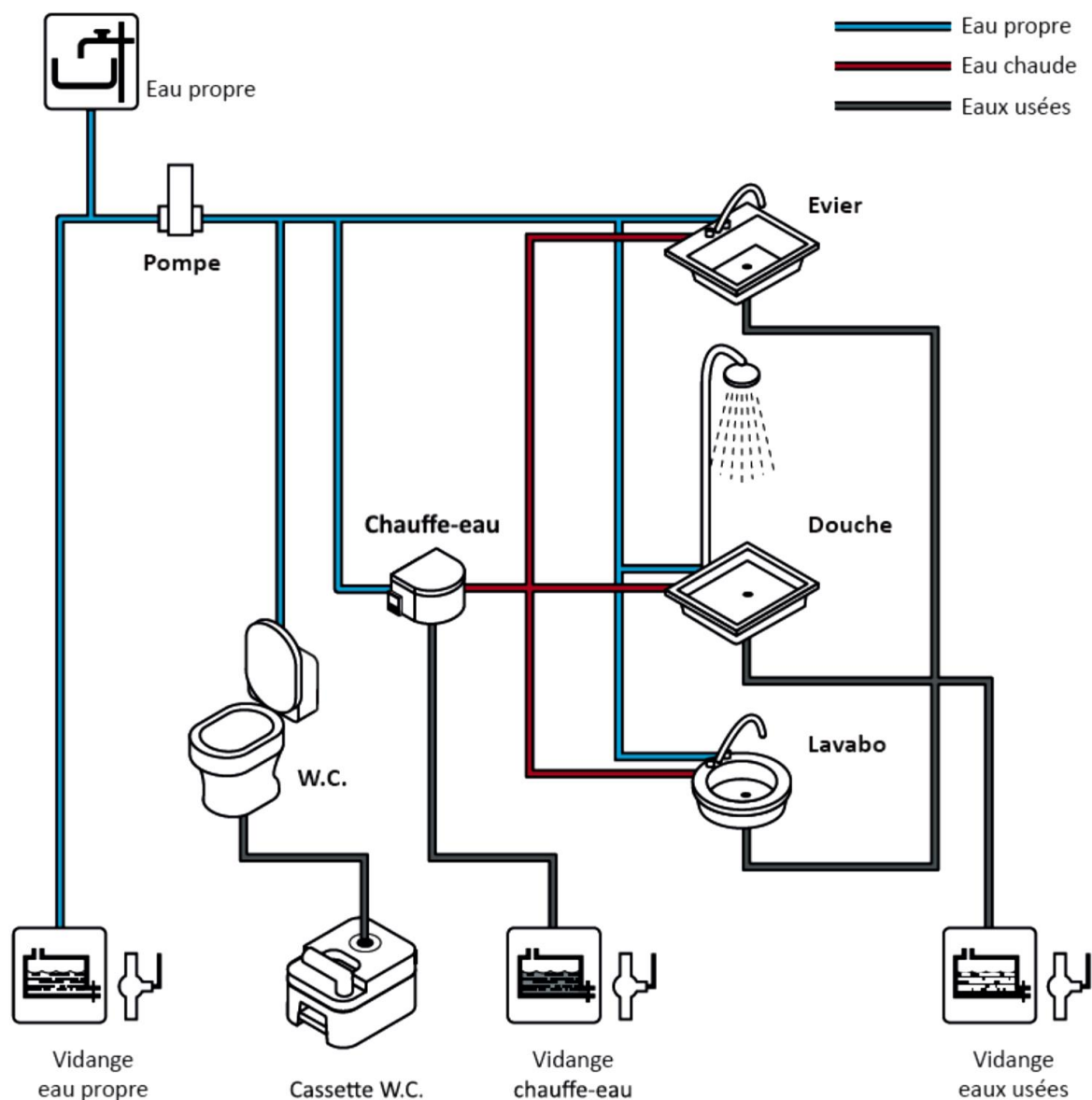

Il est impératif d'effectuer la vidange des eaux usées dans un endroit pourvu d'équipements adaptés (terrain de camping, station de vidange...).

2 – Alimentation en eau potable

Votre camping-car est équipé d'un réservoir rigide d'eau propre d'une capacité de 105L situé dans la banquette passagers.

En période hivernale, ce réservoir est hors-gel quand votre camping-car est chauffé. Il peut être vidangé à l'aide d'une vanne manuelle.





La sonde du réservoir d'eau propre mesure la quantité d'eau restante. Le niveau indiqué sur le panneau de contrôle est en pourcentage.



Le remplissage en eau potable du réservoir se fait à l'aide d'un tuyau souple sans raccord par le bouchon de remplissage situé sur le côté avant gauche du véhicule. L'écoulement sur le sol par le trop plein annonce que le réservoir est plein.

Pour ne pas effectuer un plein complet, il suffit de contrôler le remplissage sur le panneau de commande en mode test.



-  Le réservoir d'eau propre ne doit être rempli qu'avec de l'eau potable.
-  S'assurer de la présence d'eau dans le réservoir avant d'ouvrir un robinet qui déclenchera la pompe électrique. Sans eau, elle risquerait d'être endommagée.
-  La source, les moyens de remplissage et les eaux stagnantes dans le réservoir ne garantissent pas une eau propre à la consommation.
-  L'eau contenue dans le réservoir, après quelques jours, perd ses caractéristiques d'hygiène même si vous avez ajouté des additifs. Il est conseillé de ne pas utiliser l'eau à des fins alimentaires. Il est d'usage de changer l'eau fréquemment en nettoyant au préalable le réservoir avec un désinfectant ; et dans celui en bas à droite : l'eau contenue dans le réservoir d'eau claire doit être considérée comme non potable.

3 – Pompe et filtre

La pompe est mise sous tension à partir du panneau de commande (voir schéma). Elle alimente tous les points d'eau et sanitaires du véhicule et se met en route à l'ouverture d'un robinet.

La pompe se situe dans la soute devant banquette.

Le filtre de la pompe se nettoie à l'occasion de chaque révision de votre véhicule effectuée par votre concessionnaire.



Filtre Pompe

4 – Vidange de l'eau propre

Couper toutes les alimentations électriques à partir du panneau de commandes.

Ouvrir la vanne de vidange d'eau propre située dans la soute avant accessible par la trappe sous la table.

Ouvrir tous les robinets pour garantir une vidange complète.
Pour finir la vidange, mettre la pompe en route et la laisser tourner quelques instants, en laissant les robinets ouverts.

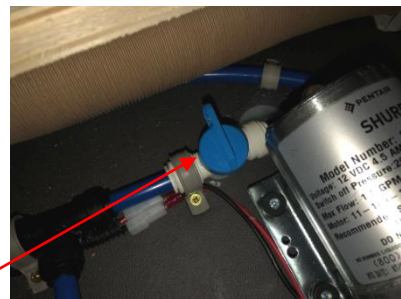

Vanne de vidange d'eau propre

5 – Eau chaude



Votre véhicule est équipé d'un combi chauffage/ chauffe-eau TRUMA D4 situé dans le caisson arrière gauche, fonctionnant au gasoil (sauf si le véhicule est équipé de l'option gaz).

Il est directement alimenté depuis le réservoir et fournit les différents points d'eau (douche, lavabo, évier) en eau chaude.

• Panneau de commande

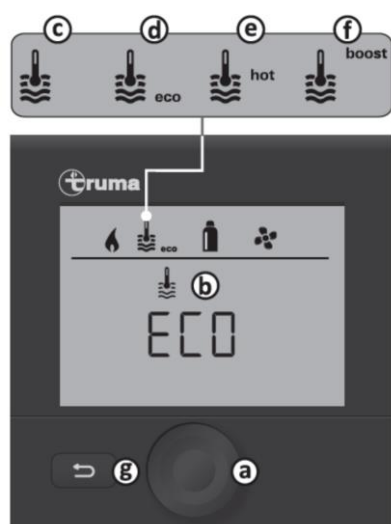

- Appuyer sur le bouton rotatif/poussoir **a** pour mettre le panneau de commande en service.

- Faire défiler le menu et sélectionner le symbole eau chaude **b**.
- Faire défiler les différents réglages proposés et sélectionner le mode souhaité.

c **Chauffe-eau** - la production d'eau chaude est en marche

d **Éco** - la température de l'eau chaude est à 40°

e **Hot** - la température de l'eau chaude est à 60°

f **Boost** - non disponible sur Combi Diesel.

- Appuyer sur le bouton rotatif/poussoir **a** pour valider votre choix.

- Appuyer sur le bouton retour **g** pour sortir du menu.

- **Remplissage du chauffe-eau**

Avant la première utilisation, veiller impérativement à bien rincer l'ensemble de l'alimentation en eau avec de l'eau claire.



Contrôler que le commutateur rotatif de la soupape d'évacuation (FrostControl), qui se trouve dans le caisson arrière gauche, soit en position «Fonctionnement», c'est-à-dire parallèle au raccordement d'eau et enclenché. Fermer la soupape d'évacuation en actionnant le bouton pression jusqu'à enclenchement.

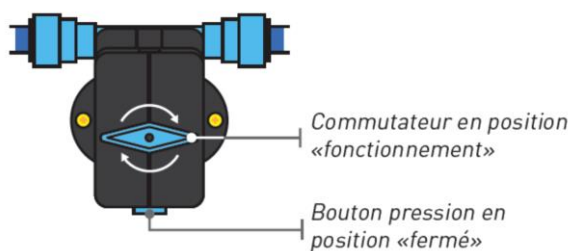

Activer la pompe à partir du panneau de commande.

Ouvrir les robinets d'eau chaude dans la cuisine et la salle de bain. Laisser les robinets ouverts jusqu'à ce que l'air contenu dans l'installation soit évacué et que l'eau coule de manière ininterrompue.



Bouton de mise sous tension de la pompe



En cas de températures inférieures à 7°C sur le FrostControl, mettre tout d'abord le chauffage en marche afin de réchauffer l'espace de montage et le FrostControl. Quand la température sera supérieure à 7°C durant quelques minutes sur le FrostControl, il sera alors possible de fermer la soupape d'évacuation.

- **Vidange du chauffe-eau**



En cas d'inutilisation prolongée, et pour éviter tout risque de dégâts dû au gel, il est impératif d'effectuer une vidange complète du chauffe-eau.

Désactiver la pompe à partir du panneau de commande, et ouvrir tous les robinets d'eau chaude.

Tourner le commutateur rotatif de la soupape d'évacuation (FrostControl) de 90° jusqu'à enclenchement. Le bouton pression saute et la soupape d'évacuation s'ouvre.

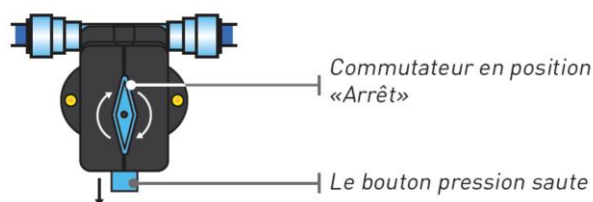

L'eau du chauffe-eau est alors évacuée vers l'extérieur par la vanne de vidange. Placer un récipient sous la sortie pour vérifier que l'eau du chauffe-eau est complètement vidangée (environ 10 Litres).



En cas de températures inférieures à 3°C environ sur la soupape de sureté/vidange du FrostControl, celle-ci s'ouvre automatiquement et vide le chauffe-eau.



L'évacuation des eaux usées s'effectuera dans les endroits appropriés, tels que les aires de services, bornes, installations sanitaires publiques et privées...

6 – Evier et lavabo

L'évier, en Inox, et le lavabo, en plastique, doivent être nettoyés avec des produits ménagers adaptés.



7 – Douche

La douche est équipée d'un robinet mitigeur. Le bac doit être nettoyé régulièrement avec un produit ménager adapté. Ne pas oublier de fixer correctement le pommeau de douche.



Lors de l'utilisation de la douche, il est important de laisser le caillebotis et de correctement déplier la paroi pour éviter toute projection d'eau.



Une douchette livrée avec votre véhicule peut venir se fixer sur l'embout situé à l'arrière du caisson arrière gauche, et faire office de douchette extérieure.

8 – Vidange



Toutes les eaux usées (lavabo, évier et douche) sont récupérées dans un réservoir rigide situé sous le véhicule.

Un capteur signale lorsque le réservoir est plein sur le panneau de commande, avec le voyant suivant : **R1**



Lorsque le témoin est allumé, il faut procéder à la vidange du réservoir dès que possible.

Pour effectuer la vidange du réservoir des eaux usées, il suffit de tirer sur la manette située sur le côté arrière gauche de votre véhicule, près de la roue arrière.



Manette de vidange du réservoir des eaux usées.



L'évacuation des eaux usées s'effectuera dans les endroits appropriés, tels que les aires de services, bornes, installations sanitaires publiques et privées...



Pour des raisons de sécurité, et pour permettre à la garantie de s'appliquer, toute modification sur les installations d'eau doit être réalisée par votre concessionnaire après validation écrite de Périgord VDL.



INSTALLATION DE GAZ

1 –Circuit de gaz

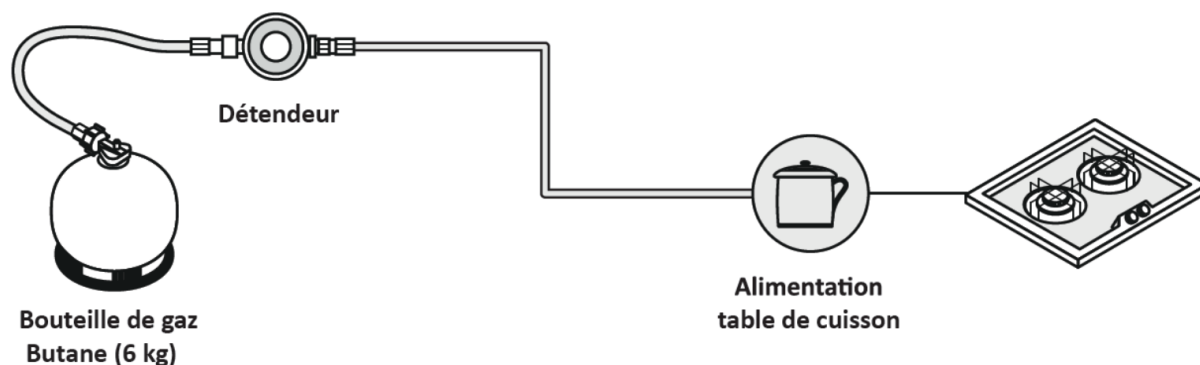

2 –Mise en service et installation

Votre véhicule est conçu pour recevoir 2 bouteilles (type Twiny) de gaz Butane de 6 kg chacune (non fournies).

Les bouteilles se logent dans le compartiment de gauche dans le caisson arrière.

Pour accéder au compartiment des bouteilles, il faut déclipser la porte.

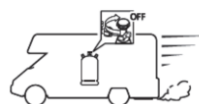

Pour mettre en service l'installation, connecter la lyre sur la bouteille supérieure. Une fois la lyre convenablement connectée, tourner le robinet d'un quart de tour pour ouvrir l'arrivée de gaz.

Il est impératif de bien fixer les bouteilles dans le compartiment à l'aide des sangles prévues à cet effet.

Pour procéder au remplacement d'une bouteille vide :

→ Couper l'arrivée de gaz à la bouteille et déconnecter la lyre.

- Remplacer la bouteille vide par une bouteille pleine, puis reconnecter la lyre.
- Ouvrir l'arrivée de gaz à la bouteille.

3 – Consignes de sécurité



Tous les appareils fonctionnant au gaz ne doivent être utilisés qu'à l'arrêt du véhicule (véhicule en stationnement).

Couper l'arrivée de gaz de la bouteille avant tout déplacement.

Ne jamais obstruer la ventilation de sécurité, même partiellement.

Pendant la cuisson des aliments, une ventilation supplémentaire est nécessaire. Il faut donc ouvrir les baies ou les lanterneaux situés à proximité des feux du plan de cuisson.

Ne jamais utiliser un appareil au gaz, et couper l'arrivée de gaz de la bouteille lorsque le véhicule est stationné dans un endroit couvert, (parking, tunnel...) ou présentant un risque d'explosion (station-service...).

Ne pas détourner l'utilisation des appareils au gaz de leur utilisation première (par exemple : utilisation de la plaque de cuisson comme moyen de chauffage). Ne pas utiliser un appareil à l'extérieur si celui-ci est raccordé à l'intérieur.

Les bouteilles de gaz doivent être installées dans le compartiment prévu à cet effet. Ne jamais coucher la bouteille de gaz pendant son utilisation.

Eviter les contraintes sur le tuyau flexible et ses raccordements à la bouteille.

Les bouteilles de gaz doivent être alimentées exclusivement au gaz Butane.

Ne jamais contrôler la présence de gaz à l'aide d'une flamme. En cas de suspicion de fuite, couper l'arrivée du gaz et se rendre chez le concessionnaire le plus proche.

Ne jamais fumer pendant le changement d'une bouteille ou de toute manipulation à proximité du coffre à gaz.

Lors du remplacement de la bouteille de gaz, vérifier la date de validité de la lyre.

En cas d'incendie, si le feu n'est pas trop important, intervenir à l'aide d'un extincteur (non fourni). Evacuer et prévenir les secours.



Chaque année, il est impératif de faire contrôler toute l'installation par un technicien spécialisé. Pour cette opération, veuillez prendre contact avec votre concessionnaire Font Vendôme.



Pour des raisons de sécurité, et pour permettre à la garantie de s'appliquer, toute modification sur les installations de gaz doit être réalisée par votre concessionnaire après validation écrite de Périgord VDL.

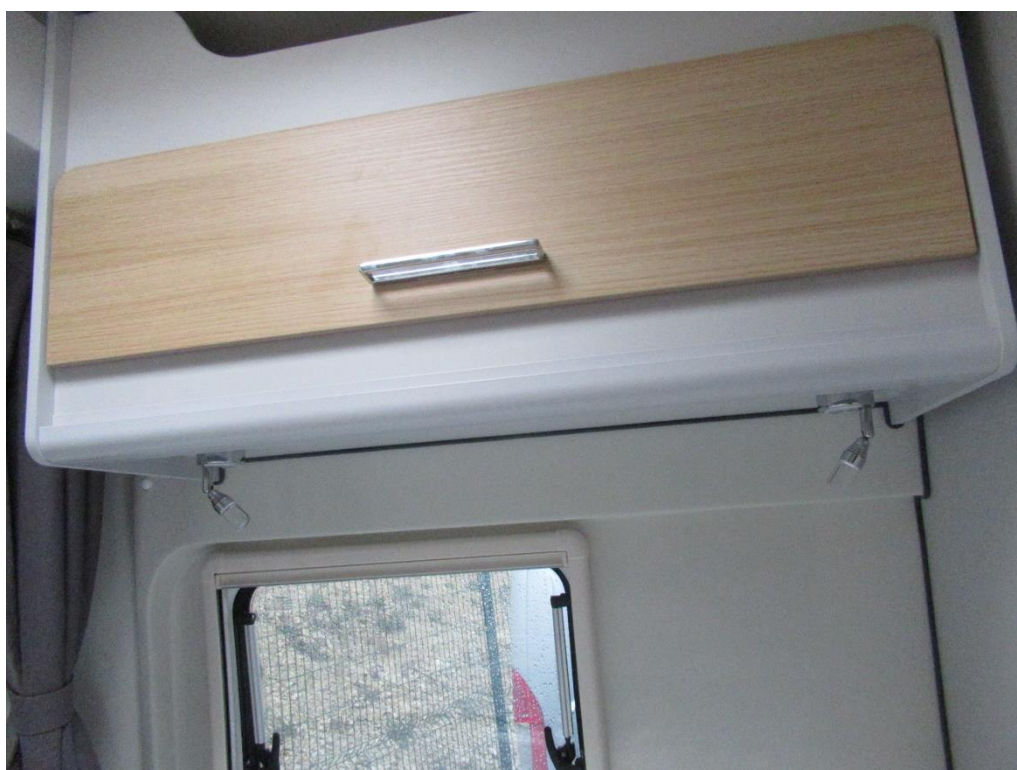

INSTALLATION ÉLECTRIQUE

1 –Circuit électrique

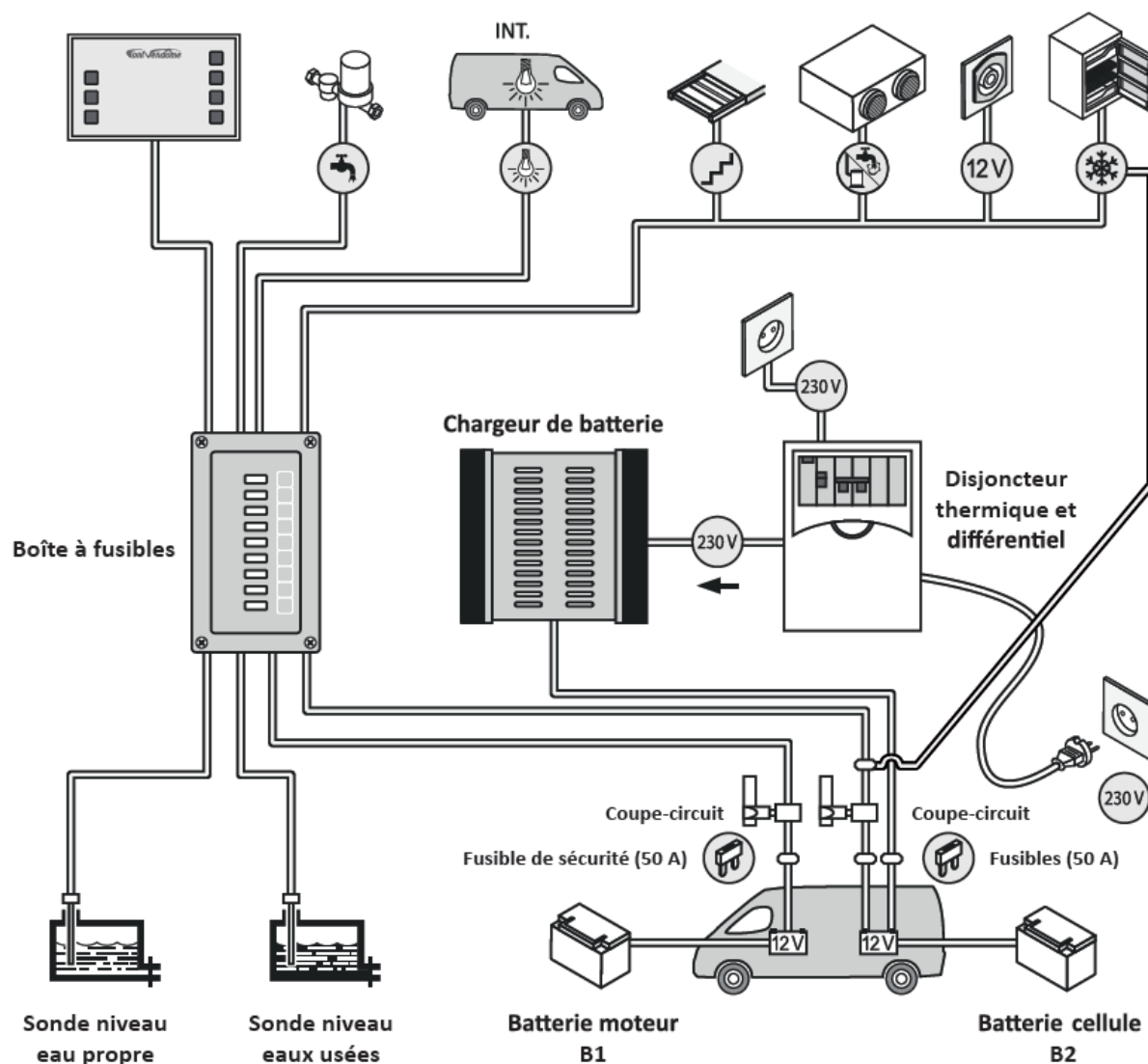

2 –Fonction de l'installation

L'installation électrique a pour but de conférer à votre véhicule la plus grande autonomie possible.

L'énergie nécessaire au fonctionnement de votre éclairage ainsi que l'ensemble des équipements cellule est fournie par une batterie de 12 volts (non fournie), ou par une rallonge électrique (non fournie) branchée sur le secteur lorsque le véhicule est à l'arrêt.

L'installation électrique se compose donc de deux circuits distincts : 12 V et 230 V.

3 –Alimentation 230V



Pour alimenter votre véhicule en 230 V, il faut le raccorder à l'aide de la prise normalisée CE extérieure située sur le côté gauche.
Il est fortement recommandé d'utiliser un câble prolongateur à 3 conducteurs de section minimum suffisante (3 x 2,5 mm²) et d'une longueur maximum de 25 m.
Ce cordon doit être muni de prises 230 V/16 A étanches.

Il est important de vérifier la bonne compatibilité de la borne sur laquelle sera raccordé votre véhicule.

Le courant 230 V alimente le réfrigérateur, les prises intérieures et le chargeur de batterie.

Ces appareils sont protégés par un disjoncteur thermique et différentiel 230 V (16 A), situé dans le caisson arrière gauche, avec la boîte à fusibles et le chargeur de batterie.



4 –Alimentation 12V

Le circuit électrique 12 V est composé de différents éléments :

- **La batterie moteur**

Elle se situe sous les pieds du conducteur, à l'emplacement d'origine. Elle est rechargée directement par l'alternateur du moteur.



Elle alimente toutes les fonctions de base de votre véhicule (phares, clignotants, essuie-glaces, ...) mais aussi certains équipements de la cellule (réfrigérateur lors d'un trajet).

- **Les batteries cellule**

Elles sont à mettre dans le caisson arrière gauche. Elles sont rechargées directement par l'alternateur du moteur lors d'un trajet, ou par le chargeur de batterie lorsque le véhicule est raccordé à une borne électrique.

Elles alimentent tous les appareils fonctionnant au 12 V de la cellule (éclairage, pompe à eau...).

- **Le chargeur de batterie**

Il est placé dans le caisson arrière gauche, à l'avant. Il permet de recharger les batteries. Il fonctionne en continu et transforme la tension 230 V en 12 V.



- **Le module de distribution**

Il est placé à côté du disjoncteur. Il contient tous les fusibles et distribue les alimentations électriques de tous les appareils de votre véhicule.

- **Le porte-fusibles**

Il se trouve au-dessus du module de distribution. Il contient les fusibles du chauffage (diesel ou gaz), du réfrigérateur, et du panneau de commande chauffage/chauffe-eau.

- **Les coupe-circuits**

Ils sont situés dessous le module de distribution.

Le coupe-circuit B1 sert à séparer la cabine de la cellule.

Le coupe-circuit B2 sert à couper l'alimentation de la cellule.

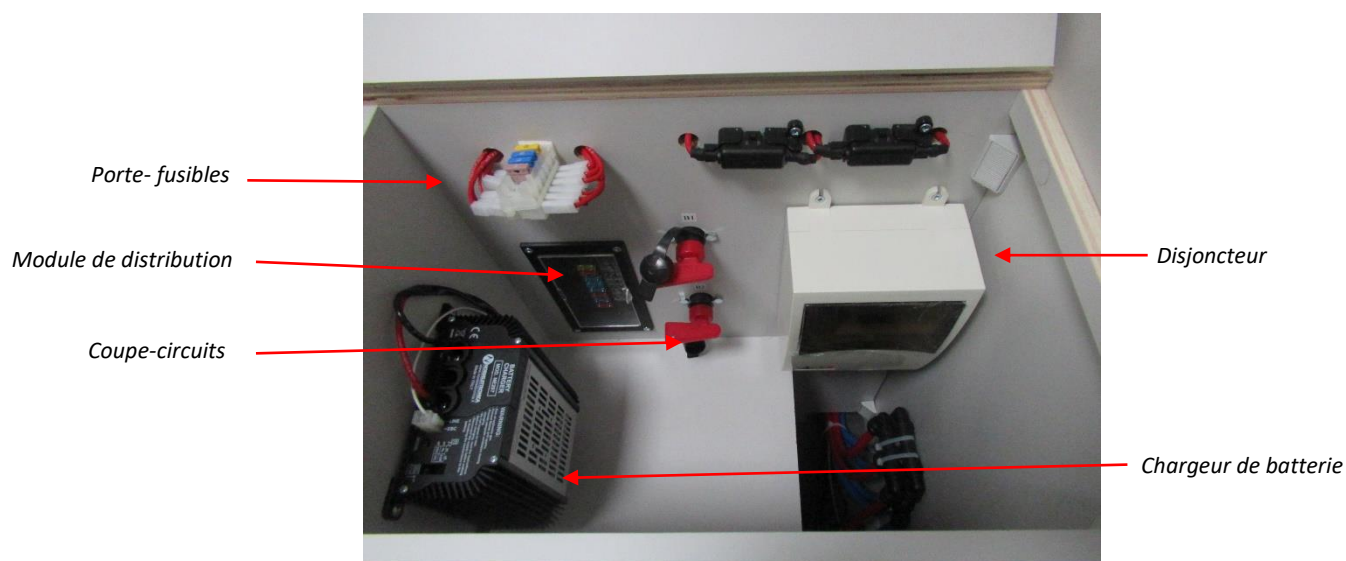

Avant de couper le circuit des batteries cellule, veiller à éteindre le chauffage à partir du panneau de commande. Aucune LED ne doit être allumée.

- **Le panneau de commande**

Il est situé sur la façade au-dessus du bloc-cuisine.

Le panneau de commande vous permet de gérer les différents équipements électriques de votre véhicule et de contrôler plusieurs paramètres liés au bon fonctionnement de la cellule. Ce panneau est tactile.



Pour l'allumer, appuyer simplement sur l'écran pendant 2 secondes.



Bouton Marche / Arrêt

Permet d'allumer et d'éteindre le panneau de commande.



Bouton éclairage intérieur

Appuyer pour mettre sous tension l'éclairage intérieur.



Bouton éclairage extérieur

Appuyer pour mettre sous tension l'éclairage extérieur.



Bouton pompe à eau

Appuyer pour mettre sous tension la pompe à eau.



Bouton réservoir eau propre

Indique en pourcentage le niveau du réservoir d'eau propre. L'affichage clignote si le réservoir est vide. Le niveau reste affiché à l'écran environ 30 secondes.



Témoin réservoir eaux usées

Ce voyant s'allume lorsque le réservoir des eaux usées est plein.



Témoin de mise en charge de la batterie par raccordement extérieur/présence de 230V

Indique que les batteries cellule sont en chargement via le raccordement de votre véhicule sur un circuit 230 V extérieur.



Témoin de mise en charge de la batterie B2 (cellule)

Indique que la batterie B2 (cellule) est en charge par la batterie B1 (moteur) suite au démarrage du véhicule.



Bouton mesure batterie B2 (cellule)

Indique la tension et le niveau de chargement de la batterie cellule. Appuyer une fois pour afficher la tension, puis une seconde fois pour afficher le niveau de chargement en pourcentage. Le niveau reste affiché à l'écran environ 30 secondes.



Bouton mesure batteries B1 (moteur)

Indique la tension et le niveau de chargement de la batterie moteur. Appuyer une fois pour afficher la tension, puis une seconde fois pour afficher le niveau de chargement en pourcentage. Le niveau reste affiché à l'écran environ 30 secondes.



Si la tension de la batterie cellule descend en dessous de 10 V, le panneau de commande, ainsi que tous les appareils électriques en fonctionnement se coupent dans un délai d'une minute.



Une batterie est considérée comme déchargée lorsque le niveau affiché sur le tableau de commande indique 1/3. En dessous de ce niveau, il y a risque de décharge profonde. La batterie est alors complètement déchargée et ne peut plus reprendre la charge et la conserver. Ce phénomène détériore définitivement la batterie ainsi que les accessoires électriques, notamment le module de distribution.

En cas de décharge profonde, la garantie Périgord VDL ne peut s'appliquer.

5 – Fusibles 12V

Ouvrir le capot en plastique pour accéder aux fusibles. Le refermer après intervention.

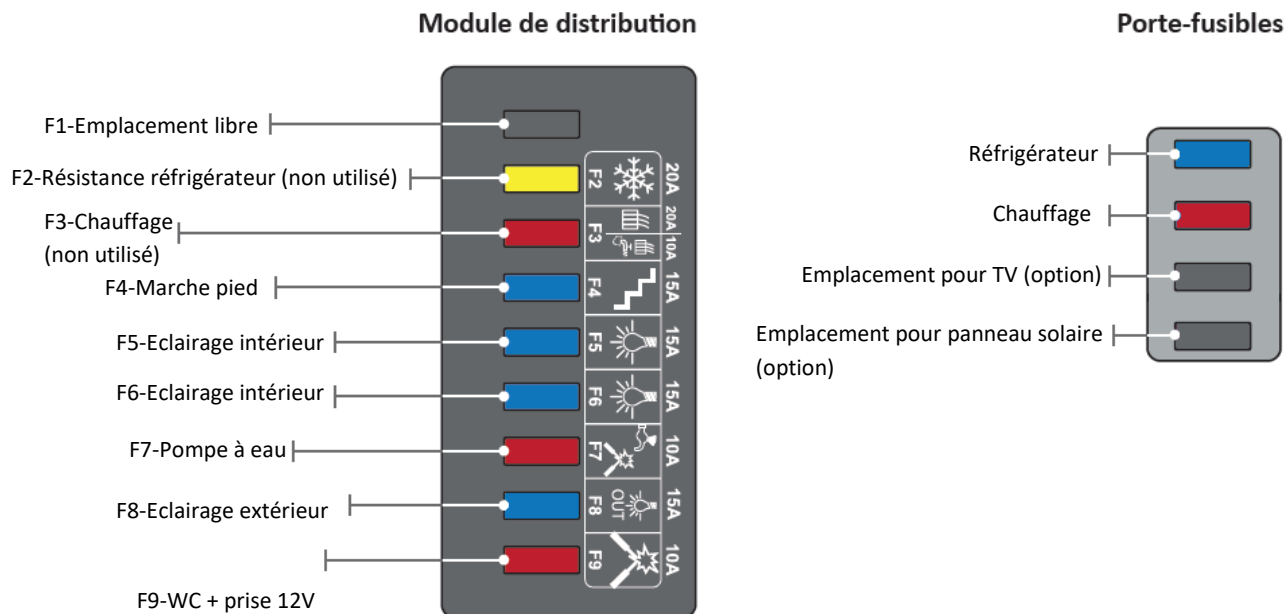

Avant de remplacer un fusible, assurez-vous que tous les appareils sont en position arrêt. Le remplacement doit s'effectuer avec un fusible de même ampérage, mais il est important d'en déterminer la cause avant le changement.



Ne jamais remplacer un fusible par un objet métallique ou essayer de le réparer soi-même.



Le non-respect de ces consignes pourrait engendrer un risque de blessure ou d'incendie.



Si le changement de fusible ni le réarmement du disjoncteur n'ont résolu le problème, faire contrôler l'installation par un technicien agréé.

6 – Consommables électriques

- **Eclairage LED 12 V extérieur**

L'éclairage extérieur se situe sur le côté droit de votre véhicule, au-dessus de l'entrée latérale.



- **Eclairage LED 12 V intérieur**



Spots LED



Bande lumineuse sur placards + sous placard



Spots LED

7-Consignes de sécurité

Le branchement en réseau électrique doit être effectué dans le respect des normes en vigueur.

Pour intervenir sur la batterie cellule, ne pas fumer, arrêter tous les appareils et éteindre toutes les lampes.



Pour des raisons de sécurité, et pour permettre à la garantie de s'appliquer, toute modification sur les installations électriques doit être réalisée par votre concessionnaire, après validation écrite de Périgord VDL.



CHAUFFAGE

1-Circuit de ventilation

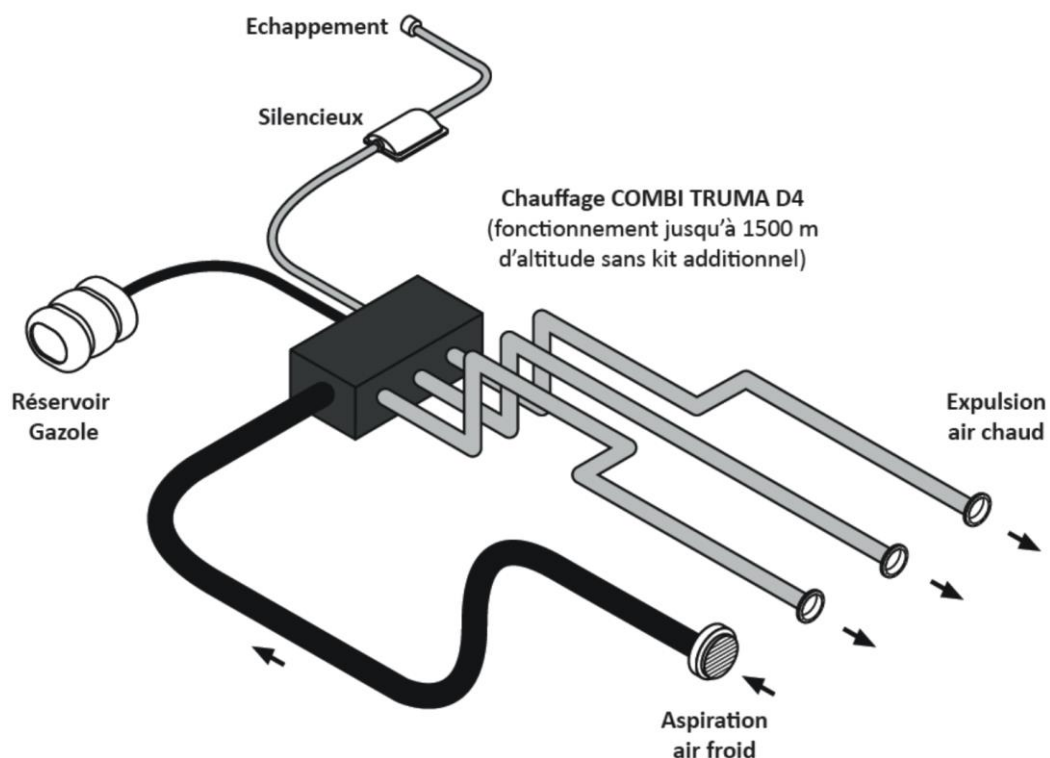

2-Fonctionnement

L'appareil de chauffage, situé dans le caisson arrière gauche, fonctionne au gas-oil. Il est directement alimenté depuis le réservoir de carburant, et transforme l'air froid aspiré dans la cellule en air chaud. L'air chaud est alors redistribué grâce aux bouches de ventilation placées à différents endroits de la cellule.



Bouche de ventilation de l'air chaud



Bouche d'aspiration de l'air froid



Veiller à ce que les bouches d'aspiration et de ventilation soient toujours bien dégagées.
Sur l'ensemble des bouches de ventilation du véhicule, il est obligatoire d'en poser une sans clapet.

L'appareil de chauffage se contrôle à partir du panneau de commande situé au-dessus du bloc cuisine.



- **Panneau de commande**

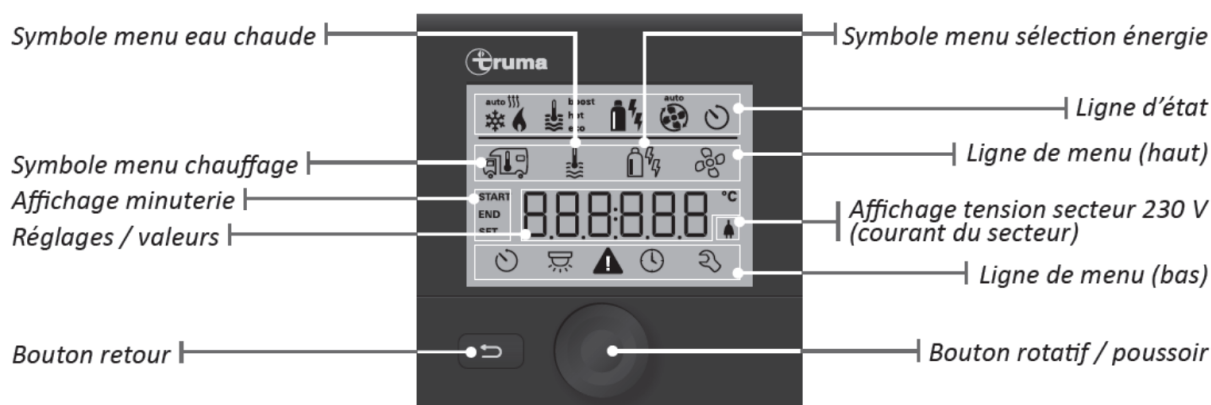

Le bouton rotatif/poussoir permet de sélectionner différentes valeurs et paramètres, de les modifier et de les enregistrer en appuyant dessus. Les éléments de menu sélectionnés clignotent.

- **Fonctionnement du chauffage**

Utiliser le bouton rotatif/poussoir en le tournant vers la droite pour faire défiler les symboles du menu haut, jusqu'au symbole chauffage.
Presser le bouton pour valider la sélection. Tourner à nouveau le bouton vers la droite pour choisir la température souhaitée.

- **Fonctionnement du chauffage avec production d'eau chaude**

Utiliser le bouton rotatif/poussoir en le tournant vers la droite pour faire défiler les symboles du menu haut, jusqu'au symbole chauffage.
Presser le bouton pour valider la sélection, puis sélectionner le symbole eau chaude et presser à nouveau sur le bouton pour valider la sélection.

- **Pannes**

En cas de panne, la pièce de commande Truma CP+ passe immédiatement au niveau de menu «Panne » et affiche le code d'erreur de la panne. Se référer au manuel du Truma CP+ pour identifier la cause de la panne et les instructions à suivre.

Une fois le problème identifié et résolu, réinitialiser le système en pressant le bouton rotatif/poussoir pendant plus de 4 secondes afin de couper l'appareil. Ensuite, remettre l'appareil en marche.



En période de gel, il est impératif de bien vidanger le chauffe-eau. Les dégâts engendrés par le gel ne sont pas couverts par la garantie.



W.C.

1-Circuit W.C.

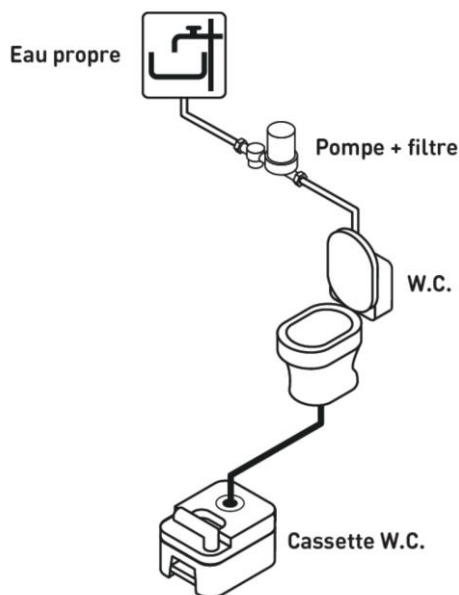

2-Utilisation

L'installation W.C. de votre véhicule se compose d'une cuvette à chasse d'eau et d'un réservoir de vidange (cassette).

- **Cuvette W.C.**

La cuvette est amovible et orientable et équipée d'un siège et d'un couvercle rabattables. Une poignée située sous le siège permet d'ouvrir un clapet et de vider la cuvette.



Ne pas verser le produit à W.C directement dans la cuvette.



Bouton chasse d'eau

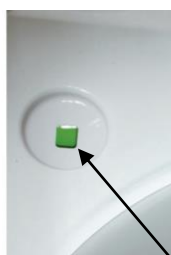

Témoin de remplissage de la cassette W.C.

Un bouton de chasse d'eau placé sur le panneau de contrôle derrière le siège permet de rincer la cuvette après utilisation. Derrière la cuvette sur la gauche, un témoin permet de contrôler le niveau de remplissage de la cassette.

Avant utilisation, faire pivoter la cuvette dans la position la plus confortable si nécessaire. Il est recommandé de faire couler de l'eau dans la cuvette en appuyant sur le bouton de chasse. Dès que l'on relâche le bouton de chasse, l'eau s'arrête de couler.

Après utilisation, ouvrir le clapet en tournant la poignée dans le sens inverse des aiguilles d'une montre. Rincer avec la chasse d'eau. Ne pas oublier de refermer le clapet afin d'éviter toute remontée de mauvaises odeurs.



Attention à la pression de l'air lors de l'ouverture de la trappe de la cassette des WC. Prendre soin de fermer le couvercle avant de procéder à l'ouverture du clapet.



Le bouton de la chasse d'eau fonctionne même si la cassette n'est pas dans son compartiment. Avant tout trajet, vérifier que la cuvette est bien vide et que clapet et couvercle sont bien fermés.

- **Cassette W.C. : mise en place**

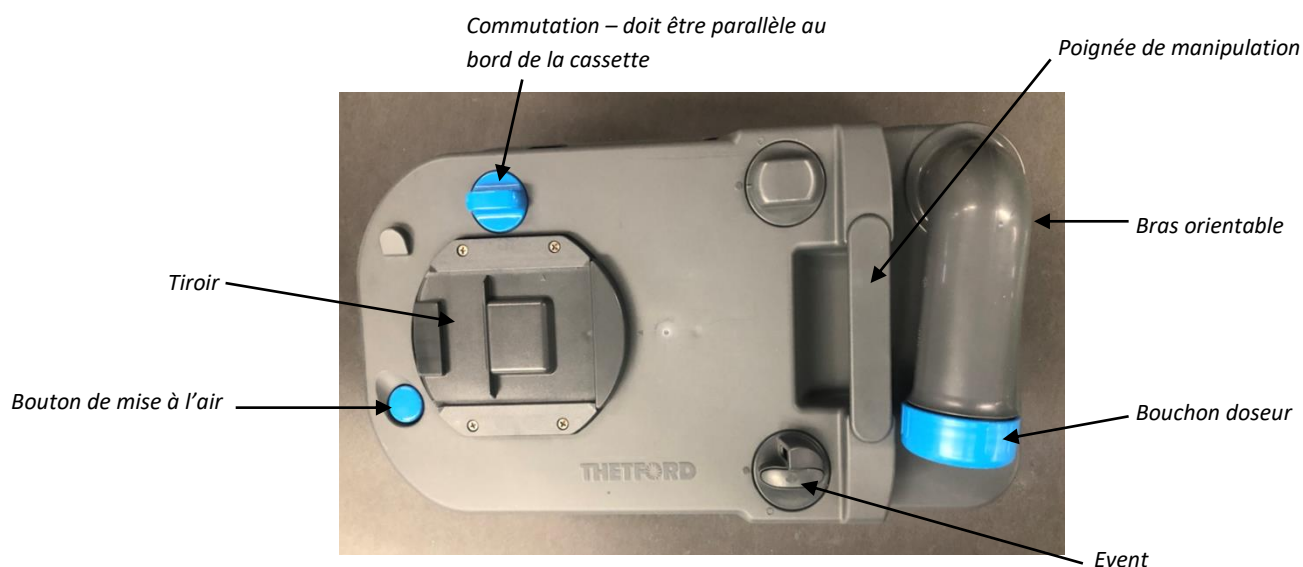

Poignée de verrouillage

La cassette est accessible par une trappe située à l'arrière gauche du véhicule, visible en ouvrant la porte aimantée.

- Pour enlever la cassette, s'assurer au préalable que le clapet de la cuvette est bien fermé, puis ouvrir la trappe en appuyant sur les deux boutons.
- Lever la poignée de verrouillage et tirer la cassette en la maintenant bien droite jusqu'à la butée. Faire basculer légèrement la cassette et l'enlever.

- Placer la cassette à la verticale. Tourner le bras orientable vers le haut. Enlever le bouchon du bras orientable. Verser par le tuyau du bras orientable la quantité de liquide pour toilettes Thetford indiquée.

- Ajouter ensuite suffisamment d'eau pour que le fond de la cassette soit entièrement recouvert (environ 2 litres).



Nota : par temps chaud, ou en cas de temps de stockage prolongé, il peut s'avérer nécessaire d'ajouter encore du liquide pour toilettes. Pour un meilleur résultat, utiliser uniquement les liquides pour toilettes Thetford.

- Insérer la cassette dans son compartiment sur le côté gauche de votre véhicule.
- Veiller à ce que la cassette soit verrouillée avec l'attache, puis refermer la trappe.



Le produit pour toilettes doit être manipulé avec précautions.

- Se laver les mains après chaque utilisation.
- En cas de contact avec les yeux, rincer abondamment.
- Tenir hors de portée des enfants.

- **Cassette W.C. : vidange**

Lorsque la cassette est au trois quarts pleine, le témoin lumineux du panneau de contrôle passe au rouge. Il faut alors procéder à la vidange de la cassette dès que possible.

- S'assurer que le clapet est bien fermé, puis sortir la cassette de son compartiment.
- Placer la cassette à la verticale. Tourner le bras orientable vers le haut. Enlever le bouchon du bras orientable.

- Maintenir la cassette de manière à pouvoir actionner le bouton de prise d'air avec le pouce pendant la vidange, et ainsi éviter les éclaboussures.
- Basculer la cassette au-dessus d'un conteneur adéquat, puis rincer à l'eau claire.

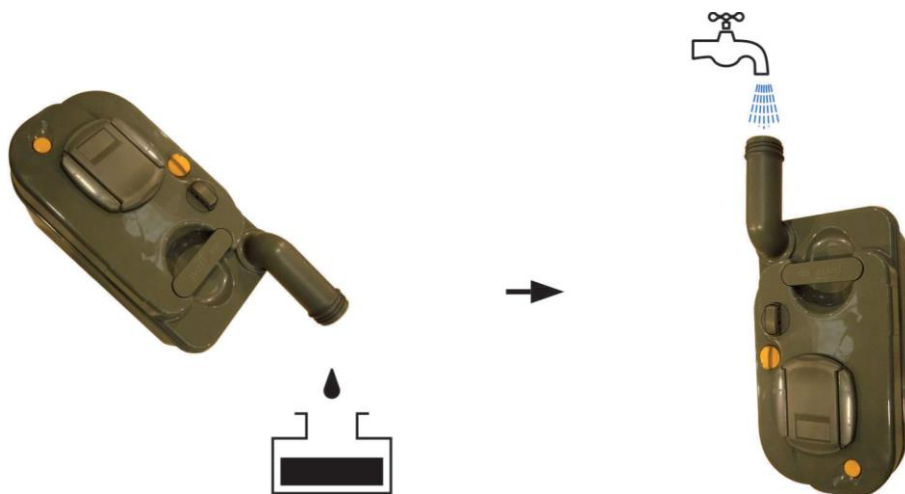

- Une fois la vidange terminée, remettre la cassette dans son compartiment.

3-Nettoyage et entretien

Utiliser un savon doux ou un produit vaisselle pour nettoyer la cuvette, le siège et le couvercle ainsi que l'extérieur des toilettes.

Le joint de clapet en caoutchouc nécessite un entretien régulier (en fonction de l'utilisation : 1 ou 2 fois par mois).

- Faire glisser la plaque coulissante dans la direction du bras orientable.
 - Ouvrir le clapet en tournant la poignée de clapet dans le sens inverse des aiguilles d'une montre.
 - Nettoyer le joint avec de l'eau.
- Sécher le joint et le pulvériser avec une bombe à lubrifiant.



Exemple préconisé par le fournisseur

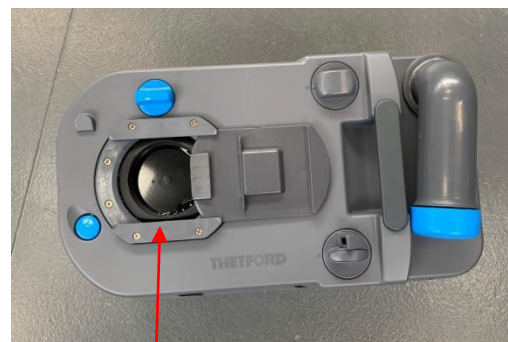

Joint

Remplir la cassette d'eau et la rincer abondamment.



Ne jamais utiliser de produits de nettoyage contenant du chlore, des solvants ou d'autres produits corrosifs.



ELECTROMENAGER

1-Table de cuisson

- **Utilisation**

- Pour la mise en service et l'utilisation de la table de cuisson, ouvrir le robinet de la bouteille de gaz.

- Lever le couvercle de réchaud avant d'allumer les flammes.

- Au niveau de la table cuisson, tourner le bouton concerné, de la position fermée (sur le symbole ●) à la position maximale (grande flamme), dans le sens inverse des aiguilles d'une montre.

- Enfoncer le bouton et le maintenir dans cette position.

- Allumer le brûleur en appuyant sur l'interrupteur d'allumage électronique.

- Régler la puissance souhaitée au bouton (petite ou grande flamme).

Toute la procédure d'allumage doit être visible et ne doit être cachée par aucun ustensile.



Pendant l'utilisation de la table de cuisson, il est essentiel d'assurer une ventilation supplémentaire en ouvrant une fenêtre à proximité du réchaud. Veiller également à bien positionner le pare-feu contre le meuble du réfrigérateur afin d'éviter toute dégradation.



La ventilation de sécurité basse ne doit en aucun cas être obstruée, même partiellement. Elle est à contrôler de temps en temps et à nettoyer si nécessaire.



Après utilisation, s'assurer que les boutons sont bien positionnés sur 0, et fermer la bouteille si aucun autre appareil alimenté au gaz ne fonctionne.

- **Entretien**

Les grilles de la table de cuisson sont amovibles pour permettre le nettoyage.

La table de cuisson se nettoie avec un produit ménager classique. Eviter tout produit abrasif.



Attendre que les grilles refroidissent avant de les nettoyer.



Vérifier que tous les brûleurs sont éteints avant de refermer le pare feu.

2 – Réfrigérateur

Votre véhicule est équipé d'un réfrigérateur **DOMETIC** à compression. Ce réfrigérateur est conçu pour fonctionner sous une tension continue de 12 V.

Le réfrigérateur permet la conservation des aliments frais.
De plus, vous pouvez conserver des aliments congelés dans le compartiment congélateur.

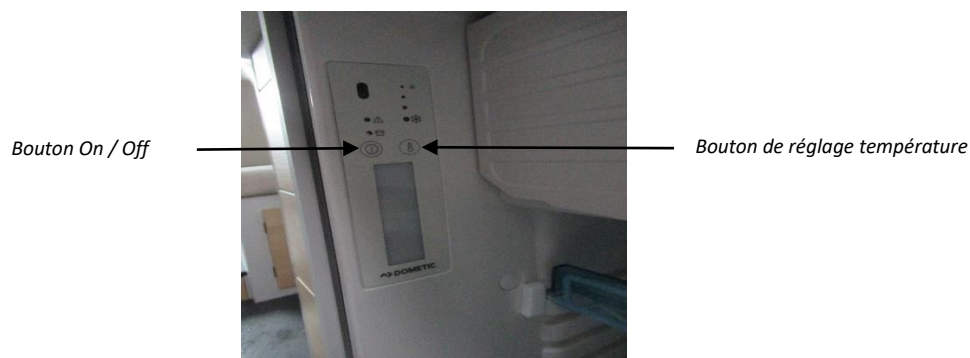

La puissance frigorifique peut varier en fonction de la température ambiante, de la quantité d'aliments à conserver, de la fréquence d'ouverture de la porte.

- **Conservation des aliments**

- Mettre le réfrigérateur en marche environ 12 heures avant de le remplir et si possible ne stocker que des denrées refroidies à l'avance.
- Toujours conserver les aliments dans des récipients fermés, ou emballés avec de l'aluminium, etc.
- Ne jamais stocker d'aliments chauds, les laisser refroidir auparavant.
- Ne pas conserver d'aliments susceptibles de dégager des gaz volatils et inflammables.
- Les produits sensibles ou aliments qui tournent vite doivent être entreposés près des barres réfrigérantes.
- Le congélateur est prévu pour la préparation des glaçons et la conservation à court terme des aliments congelés. Il n'est pas adapté à la congélation d'aliments.
- Ne pas exposer le réfrigérateur directement aux rayons du soleil.
- Tenir compte que la température à l'intérieur d'un véhicule fermé et exposé au soleil peut fortement augmenter et influencer la performance du réfrigérateur.
- Ne pas obstruer la circulation d'air autour de l'agrégat du réfrigérateur.

- **Dégivrage du compartiment réfrigérateur**

Avec le temps, du givre se forme sur les ailettes de refroidissement. Lorsque la couche de givre atteint environ 3 mm, il faut dégivrer le réfrigérateur.

Essuyer l'eau provenant du dégivrage ou videz le récipient s'il est à disposition.

- **Dégivrage du freezer**

Retirer les aliments et les placer si possible dans un autre réfrigérateur. Placer le régulateur de température sur 0. Maintenir la porte ouverte

Ne jamais utiliser d'outils mécaniques ou de sources de chaleur pour enlever les couches de glace ou pour détacher des objets pris dans le givre.

- **Verrouillage de la porte**

Le réfrigérateur dispose d'un mécanisme de verrouillage servant également de protection pendant le transport.

Un loquet placé au-dessus de la porte permet, en le changeant de position (voir photo ci-dessous), de garder la porte verrouillé.



Position 1 porte déverrouillé



Position 2 porte verrouillé

- **Mise hors service**

- Eteindre sur le frigo
- Nettoyer l'intérieur du réfrigérateur.
- Laisser la porte entrouverte pour empêcher ainsi que des mauvaises odeurs ne se forment.

- **Entretien**

Le réfrigérateur se nettoie avec un produit ménager classique. Eviter tout produit abrasif.

- **Conseils en économie d'énergie**

- Pour une température externe moyenne d'environ 25°C, il suffit de régler le thermostat sur une position moyenne.
- Lorsque c'est possible, ne stocker que des aliments déjà froids.
- Ne pas exposer le réfrigérateur à la lumière directe du soleil.
- Une bonne aération du groupe du réfrigérateur est indispensable.

2 – Hotte aspirante

- **Utilisation**

Pour mettre en marche la hotte aspirante, appuyer sur le bouton situé à gauche.

Pour mettre en marche les deux rangées d'éclairage, appuyer sur le bouton de droite.



- **Entretien**

Nettoyer régulièrement avec de l'eau, et du détergent neutre liquide, la partie ajourée d'habillage.

Ne pas utiliser de solvants, ni de produits abrasifs.

Il est possible de démonter le Filtre pour le nettoyer. Tirer sur la poignée pour le déclipser de la hotte.



OUVRANTS

1 – Fenêtres

- **Fenêtres à compas à cliquet**

Les fenêtres latérales de votre véhicule sont munies de compas à cliquet qui permettent 2 positions d'ouverture différentes.

Pour ouvrir la fenêtre, déverrouiller les poignées en les tournant d'un quart de tour vers la gauche jusqu'à ce qu'elles soient complètement à la verticale.



Position 1

Position 2

Chaque clic signifiant une position, pousser la fenêtre jusqu'à la position souhaitée.



Position 1

Position 2

Pour fermer la fenêtre, la lever au maximum puis la redescendre.



Avant de fermer les fenêtres, vérifier que rien ne gêne le verrouillage.



Ne pas oublier de fermer et verrouiller toutes les fenêtres avant le départ ou en cas d'absence.

- **Contacteur de fenêtre**

La baie arrière gauche est munie d'un contacteur de fenêtre. Lorsque la fenêtre est en position ouverte, le chauffage est alors coupé pour éviter la remontée des gaz brûlés évacués par une grille située en-dessous de cette ouverture.



Contacteur de baie

2 -Lanterneaux

- **Lanterneaux cellule**

La cellule de votre véhicule est munie de deux lanterneaux, répartis au-dessus des différents espaces de vie.

Pour ouvrir le lanterneau, il faut pousser sur le bouton de verrouillage pour libérer la poignée et la tirer vers le bas. Ensuite, la tirer vers soi pour la caler sur l'un des trois crans d'ouverture.

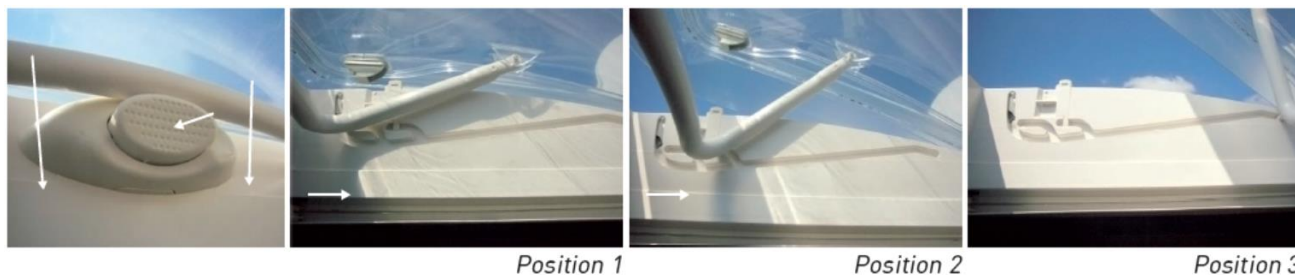

Pour refermer le lanterneau, sortir la poignée du cran, la pousser vers l'avant puis la faire repasser au-dessus du bouton de verrouillage.

- **Lanterneau salle de bain**

Pour ouvrir le lanterneau de la salle de bain, tourner la molette dans le sens inverse des aiguilles d'une montre. Tourner dans l'autre sens pour le refermer.

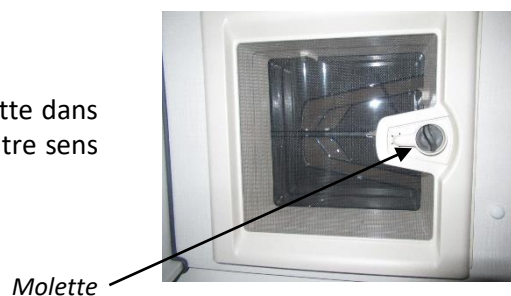



Ne pas oublier de fermer et verrouiller tous les lanterneaux avant le départ ou en cas d'absence.
Ne pas manipuler les lanterneaux pendant le trajet.

3 – Rideaux et moustiquaires

- **Rideau et moustiquaire fenêtre**

Pour fermer le rideau d'occultation, il faut le tirer vers le haut et venir le clipper en haut de la fenêtre. Pour la moustiquaire, exécuter la même opération dans le sens contraire.



Moustiquaire



Rideau

- **Rideau et moustiquaire lanterneaux**

Pour fermer le rideau du lanterneau, le faire coulisser jusqu'à la position désirée.

La procédure est identique pour la moustiquaire.



- **Moustiquaire porte latérale**

Faire coulisser la moustiquaire pour la fermer.



Pour un bon fonctionnement, faire coulisser la moustiquaire en positionnant la main au milieu de la poignée. Il est impératif de toujours rentrer la moustiquaire avant de refermer la porte latérale du véhicule.

- **Rideaux pare-brise**

Il est possible d'occulter complètement le pare-brise pour le couchage.



Tout d'abord, déverrouiller les poignées de chaque côté en pressant sur les encoches vers le centre, puis les faire se rejoindre au centre du pare-brise. Les deux poignées sont munies d'un aimant permettant de les faire s'adhérer l'une à l'autre.

- **Rideaux fenêtres cabine**

Votre véhicule est également équipé de rideaux permettant d'occulter les fenêtres de la cabine.

Pour occulter les vitrages de la cabine, tirer sur la poignée située sur le côté droit de la fenêtre pour déplier le soufflet opaque, et venir le clipper sur le côté opposé.



Pour des raisons de sécurité liées à la visibilité, ne jamais laisser les fenêtres de la cabine occultées pendant le trajet.

- **Rideau portes arrière**

Un rideau opaque permet d'occulter les vitres arrière de votre véhicule.

Pour occulter les vitres arrière, déplier le rideau sur la totalité de la longueur de la glissière.



Maintenir le rideau en position à l'aide des pressions.



- **Rideaux**

Des rideaux isothermes permettent d'occulter les vitres arrière de votre véhicule

4-Rangements

- **Boutons d'ouverture et de fermeture des portes**

Pour ouvrir le rangement, enfoncer le bouton jusqu'au clic. Au relâchement, le rangement s'entrouvre de lui-même.

Le bouton ressort et se transforme en poignée pour faciliter l'ouverture et la fermeture.

Pour fermer, enfoncer à nouveau le bouton jusqu'au clic et relâcher. Les rangements situés sur la hauteur de la cellule s'ouvrent à l'aide d'une poignée.

Pour ouvrir le rangement, presser la poignée vers le bas, puis la tirer vers soi.





Avant de prendre la route, toujours s'assurer que toutes les portes de rangements soient bien fermées, pour éviter les claquements ou tout risque de chute d'objets.



HIVERNAGE

1-Eau



Pour prévenir tout risque de dégâts liés aux moisissures ou au gel, il est impératif d'effectuer une vidange complète du circuit d'eau.

- **Procédure de vidange des eaux propres**



Couper toutes les alimentations électriques à partir du panneau de commande.

Ouvrir la vanne de vidange d'eau propre.

Ouvrir tous les robinets pour garantir une vidange complète.

Pour finir la vidange, mettre la pompe en route et la laisser tourner quelques instants, en laissant les robinets ouverts.



Vanne de vidange d'eau propre

- **Procédure de vidange des eaux usées**



Avant de procéder à la vidange, nettoyer l'évier, le lavabo et la douche.

Pour effectuer la vidange du réservoir des eaux usées, il suffit de tirer sur la manette située sur le côté arrière gauche de votre véhicule, près de la roue arrière.



Manette de vidange du réservoir des eaux usées



L'évacuation des eaux usées s'effectuera dans les endroits appropriés, tels que les aires de services, bornes, installations sanitaires publiques et privées...

- **Procédure de vidange du chauffe-eau**



Désactiver la pompe à partir du panneau de commande, et ouvrir tous les robinets d'eau chaude.

Tourner le commutateur rotatif de la soupape d'évacuation (FrostControl) de 90° jusqu'à enclenchement. Le bouton pression saute et la soupape d'évacuation s'ouvre.

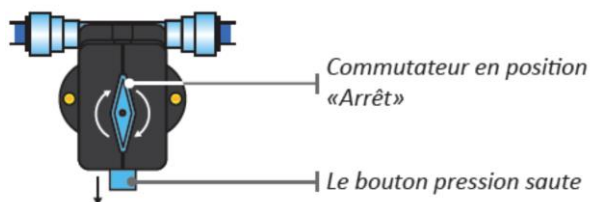

L'eau du chauffe-eau est alors évacuée vers l'extérieur par la vanne de vidange. Placer un récipient sous la sortie pour vérifier que l'eau du chauffe-eau est complètement vidangée (environ 10 Litres).

2-Gaz



Pour toute immobilisation de longue durée, il est fortement recommandé de débrancher les bouteilles de gaz et de les stocker dans un endroit bien ventilé.

Couper le gaz au niveau de la bouteille, déconnecter la lyre et dessangler les bouteilles pour les sortir de leur compartiment.



3-Electricité

Avant toute immobilisation de longue durée, vérifier la propreté des bornes des batteries.
En cas de présence d'oxydation (poudre blanche), nettoyer les bornes puis appliquer de la graisse électrique.

Pendant l'immobilisation de votre véhicule, il persiste une consommation résiduelle de courant.
Pour éviter une décharge profonde, il est impératif :

- Soit de débrancher les batteries si aucun branchement sur 230 V n'est possible, et de les stocker à température ambiante. Recharger les batteries une fois par mois pendant 24 h.
- Soit de les conserver à l'intérieur du véhicule si un branchement sur 230 V est possible. Brancher alors le véhicule une fois par mois pendant 24 h pour recharger les batteries.



Dans tous les cas, ne pas oublier de mettre hors tension tous les appareils électriques à partir du tableau de commandes avant toute opération.



Ne jamais démarrer le moteur si la batterie moteur est débranchée. L'antivol serait alors activé. Seule une intervention de votre concessionnaire pourrait faire redémarrer votre véhicule.

Toujours commencer par la borne négative pour débrancher la batterie. Cela évite de la mettre en court-circuit avec la clé de démontage.

Pour déconnecter la batterie moteur, il faut au préalable actionner le bouton de condamnation centralisée des portes en position de verrouillage.

Actionner le coupe-circuit, puis déconnecter la fiche Masse (borne négative) de la batterie.

Sortir la batterie puis fermer le véhicule manuellement avec la clé.



Condammation centralisée

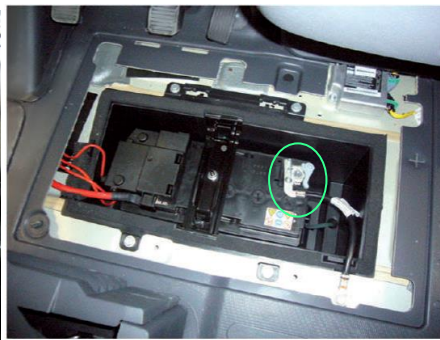

Fiche masse



4-W.C.

- **Cuvette**

Utiliser un savon doux ou un produit à vaisselle pour nettoyer la cuvette, le siège et le couvercle ainsi que l'extérieur des toilettes.



Ne jamais utiliser de produits de nettoyage contenant du chlore, des solvants ou d'autres produits corrosifs.

- **Cassette**

Vidanger la cassette si nécessaire.

Rincer abondamment l'intérieur et l'extérieur à l'aide d'un jet d'eau.

Appliquer à l'intérieur une solution d'eau de Javel diluée à 10 - 15 %, ou un désinfectant ménager non moussant, non parfumé.

Effectuer un graissage en pulvérisant avec une bombe à lubrifiant (on peut aussi se servir d'huile alimentaire).

Ôter le bouchon doseur pendant toute la durée de l'hivernage pour laisser la cassette s'aérer.

5-Réfrigérateur

Vider complètement le réfrigérateur.

Maintenir la porte entrouverte à l'aide de la cale pour éviter la formation de moisissures.

6-Ouvrants

Nettoyer les fenêtres et lanterneaux de la cellule avec du produit vaisselle standard et beaucoup d'eau.

Passer du talc ou du silicone sur les garnitures en caoutchouc.

Graisser les articulations et les charnières.



Ne jamais utiliser de produits abrasifs (papier de verre, éponge à vaisselle...), ni de nettoyeurs à base d'alcool.

Fermer correctement fenêtres et lanterneaux (laisser tous les rideaux d'occultation ouverts).

Enlever les coussins et matelas et les entreposer dans un endroit sec.

Entrouvrir les portes des rangements pour qu'ils s'aèrent naturellement.



Pendant toute la durée de l'hivernage, veiller à ouvrir toutes les portes et fenêtres en grand une dizaine de minutes par mois, pour bien aérer l'intérieur de la cellule et prévenir tout risque de mauvaises odeurs ou de moisissures.

Nota : si le véhicule est stocké dans un garage, il est possible de laisser entrouverte une ou plusieurs fenêtres pour faciliter la ventilation naturelle.



ENTRETIEN

1-Sanitaires

Tous les équipements sanitaires doivent être nettoyés régulièrement pour prévenir tout risque de moisissures.

Pour le lavabo, la douche et la cuvette W.C., utiliser une éponge humide et du produit vaisselle ou de l'eau savonneuse.

Pour l'évier de la cuisine, utiliser une éponge et un produit de nettoyage Inox.



Ne jamais utiliser de produits de nettoyage contenant du chlore, des solvants ou d'autres produits corrosifs.

2-Electroménager

- **Réfrigérateur**

Utiliser une éponge humide et du produit ménager classique. Eviter tout produit abrasif.

- **Table de cuisson**

La table de cuisson se nettoie avec un produit ménager classique. Eviter tout produit abrasif.



Attendre que les grilles refroidissent avant de les nettoyer.



Vérifier que tous les brûleurs sont éteints avant de refermer le couvercle.

3-Ouvrants

- **Vitres**

Nettoyer les vitres des fenêtres et des lanterneaux avec du produit vaisselle standard.



Ne jamais utiliser de produits abrasifs (papier de verre, éponge à vaisselle...), ni de nettoyeurs à base d'alcool.

- **Joint**

Nettoyer les joints avec une éponge humide et du produit vaisselle standard. Bien rincer et essuyer après le nettoyage. Passer du talc ou du silicone sur les garnitures d'étanchéité en caoutchouc.

4-Textile

- **Matelas et coussins**

Sortir les matelas et les coussins régulièrement pour les aérer et éviter tout risque de moisissure.

Pour enlever la poussière, battre les coussins et les matelas à l'extérieur de votre véhicule.



En cas de tâche, ne pas utiliser de détachants agressifs type essence ou acétone, mais plutôt un produit adapté (essayer d'abord sur une partie non visible).



Ne pas laver les coussins et les matelas à grande eau.

- **Rideaux**

Laver les rideaux en machine à 40°, sans essorage, ni séchage automatique.
Ne pas repasser.

En cas de tâche, ne pas utiliser de détachants agressifs type essence ou acétone, mais plutôt un produit adapté (essayer d'abord sur une partie non visible).

5-Mobilier

Nettoyer les meubles avec un chiffon doux et sec et du dépolissant antistatique.

La table en stratifié doit être nettoyée avec une éponge humide et du produit vaisselle standard. Après le rinçage, bien essuyer le stratifié.



Ne jamais utiliser de produits abrasifs (papier de verre, couteau...). Utiliser une éponge bien propre pour éviter tout risque de rayures.



6-Extérieur

Nettoyer régulièrement la carrosserie à l'eau et au produit à vaisselle standard, avec une éponge pour carrosserie automobile et un chiffon propre. Rincer abondamment à l'eau après lavage.



Ne pas laver votre véhicule dans une station de lavage munie de rouleaux pour éviter d'endommager les équipements extérieurs.



DIVERS ET ACCESSOIRES

1-Lit salon

Le salon avant de votre véhicule est conçu pour se transformer en un quatrième vrai couchage.

1. Démonter et plier la table
2. Avancer le siège du conducteur au maximum et le faire pivoter vers l'intérieur, avant de mettre le dossier en position « couchée » ;
3. Reculer le siège du passager au maximum et le faire pivoter vers l'intérieur avant de mettre le dossier en position « couchée » ;
4. Glisser la table démontée et pliée entre la banquette et le siège conducteur ;
5. Oter la partie appuie-tête de la banquette ;
6. Au niveau de la banquette :
 - tourner la poignée de droite pour basculer le siège sur l'avant ;
 - tourner la poignée de gauche pour basculer le dossier sur l'avant ;
7. Aller au niveau de la façade du rangement bibliothèque, faire pivoter la clef à l'horizontale. (3)
8. Rester appuyer sur le bouton (2) pour descendre le lit, sur le bouton (1) pour le monter.
9. Récupérer l'échelle et la mettre en place pour monter dans le lit.
10. Mise en place du filet de sécurité



Position initiale



Sièges avant tournés, table pliée



Poignées pour basculer la banquette



Banquette basculée



Commande du lit



Lit en position "nuit"



Filet de sécurité et échelle en position

2 -Table salon

La table de salon est amovible et peut se régler en profondeur grâce à son support de fixation cranté. Une tablette rabattable permet d'agrandir la table.

Grâce au support de fixation situé au dos du bloc cuisine, la table de salon peut également se placer à l'extérieur.



3 -Marche Pied

Votre véhicule est équipé d'un marchepied électrique qui facilite l'accès à la cellule.

Pour le sortir, appuyer sur la flèche de gauche du bouton situé à l'entrée de la cellule.

Pour le rentrer, appuyer sur la flèche de droite. En cas d'oubli, le marchepied rentre automatiquement au moment du démarrage du moteur.



4 –Store (en option)

Pour dérouler le store, utiliser la manivelle fournie.

Déplier les deux pieds de soutien, et régler la hauteur du store cran par cran à l'aide des loquets de verrouillage.



Ne pas utiliser le store en cas de vent fort.



Ne pas oublier de remonter le store avant de prendre la route.



Ne déroulez jamais le store plus de 0.5 mètres sans avoir placé les pieds de support afin d'éviter que la paroi du véhicule soit endommagée.

Le store se nettoie à l'eau savonneuse. Bien le sécher avant toute inutilisation prolongée.

Ne déroulez jamais le store plus de 0.5 mètre sans avoir placé les pieds de support afin d'éviter que la paroi du véhicule soit endommagée.

5 –Porte vélos (en option)

Pour déplier le porte vélos, retirer le crochet de verrouillage.

Différents accessoires fournis permettent de fixer solidement les vélos à la structure et de garantir la sécurité lors des déplacements.



Le porte vélo est exclusivement conçu pour le transport de vélos. Ne pas l'utiliser comme porte-bagages. Respecter la charge du porte vélo (environ 35 kg porte vélos inclus).



Ne pas accrocher plus de vélos qu'il n'y a de rails de support.

6 –Télévision (en option)

Le téléviseur écran plat peut être alimenté indépendamment en 12 V ou 230 V. Se référer aux manuels du fabricant pour les procédures de connexion. Un bras articulé, fixé sur le côté de la penderie permet de profiter du téléviseur en différents points de la cellule, tout en optimisant son encombrement.



7 –Prise USB

Votre véhicule est muni d'une prise USB, située derrière la banquette. Sur la façade du rangement bibliothèque.



8 – Rideaux isothermes

Des rideaux isothermes permettent d'occulter les vitres arrière de votre véhicule.

9 – Panneau solaire (option)

Le panneau solaire permet d'alimenter votre véhicule en source d'énergie autre que l'alimentation 230v.

10 – Kit altitude (en option)

Le kit altitude permet d'augmenter la pression d'alimentation du chauffage en cas de voyage en altitude. Permettant ainsi d'éviter la coupure du chauffage.

11 – Sonde de réchauffage (en option)

La sonde réchauffage eau usée permet d'éviter le gel dans le réservoir, et ainsi tout autre problème que cela peut engendrer.

12 – Consignes de sécurité

Les accessoires en option ne sont pas pris en compte dans la détermination du poids à vide de votre véhicule.

Lors du chargement, il faut donc les prendre en compte dans le calcul de la charge utile.

A titre indicatif :

- Store extérieur : 30 kg
- Porte vélos (à vide) : 7.2 kg

Aucun des accessoires ne doit être utilisé pour une autre fonction que celle qui lui est propre, au risque de provoquer des accidents.

Les charges maxi dans les soutes doivent être respectées, et le chargement doit être uniformément réparti.

Les objets dont le poids dépasse 20 kg doivent être obligatoirement arrimés.

Caractéristiques techniques

MOTORISATIONS	2.3 Multijet 120CV	2.3 Multijet 140CV	2.3 Multijet 160CV	2.3 Multijet 180CV
<i>Puissance administrative</i>	NC	NC	NC	NC
<i>Nombre de places carte grise</i>	4	4	4	4
<i>Nombre de places couchages</i>	3	3	3	3
DIMENSIONS				
<i>Longueur hors tout</i>	5990	5990	5990	5990
<i>Largeur hors tout</i>	2050	2050	2050	2050
<i>Hauteur hors tout</i>	2570	2570	2570	2570
POIDS				
<i>Masse utile en ordre de marche</i>	NC	NC	NC	NC
<i>Poids total en charge</i>	3500	3500	3500	3500



DETECTION DES PANNES

Voici une liste non exhaustive des différentes pannes pouvant survenir sur les différents appareils de votre véhicule, et leurs causes possibles.



Si tout paraît normal, et que le problème persiste, contacter le service après-vente de votre concessionnaire.



Pour des raisons de sécurité, et pour permettre à la garantie de s'appliquer, toute modification des installations, en particulier d'eau, de gaz, d'électricité, doit être réalisée par votre concessionnaire.

1- Installation d'eau

- **L'eau ne coule pas des robinets**

- Le réservoir d'eau propre est vide.
- La pompe n'est pas sous tension (témoin lumineux éteint sur le panneau de commande).
- Laisser le robinet ouvert quelques secondes pour purger l'air qui pourrait se trouver dans le circuit d'eau.
- Les robinets de purge sont ouverts.
- Le chauffe-eau est vide

- **L'eau ne s'écoule pas de l'évier, du lavabo ou de la douche**

- Le réservoir d'eaux usées est plein.

- **De l'eau s'écoule sous le véhicule**

- Le réservoir d'eau propre est trop plein. Attendre quelques minutes que le trop plein s'évacue.
- La vanne de vidange du réservoir d'eau propre est ouverte.
- Le réservoir d'eaux usées est plein.
- La vanne de vidange du réservoir d'eaux usées est ouverte.
- La vanne de vidange du chauffe-eau est ouverte.

2- Installation de gaz

- **Si un ou plusieurs appareils au gaz ne fonctionnent pas**

- L'arrivée de gaz à la bouteille est coupée.
- La bouteille de gaz est vide.
- Vérifier le piezzo.

Il est important de s'assurer qu'il n'y a pas de fuite dans le circuit du gaz. La présence de gaz peut être identifiée par son odeur, ou en appliquant de l'eau savonneuse sur les jonctions. La formation continue de bulles signale une fuite. Ne jamais utiliser de flamme.

3- Installation électrique

- **Si un ou plusieurs appareils électriques ne fonctionnent pas**

- Les appareils ne sont pas sur la position «marche».
- Vérifier la tension à partir du panneau de commande.
- Le disjoncteur a sauté.
- Il faut changer le fusible de l'appareil correspondant. Ne pas oublier de couper l'alimentation en cas de remplacement de fusible.
- Les cosses de la batterie cellule B2 ne sont pas en place.
- Les cosses sont encrassées (présence de sulfate).
- Vérifier les fusibles, coupes circuit situées dans le caisson ARG.

4- Chauffage

- **Le chauffage ne fonctionne pas**

- Changer le fusible.
- S'assurer qu'il y a suffisamment de carburant, et/ou que la température sélectionnée à l'aide du potentiomètre n'est pas inférieure à la température ambiante.
- Vérifier que la bouche d'aspiration de l'air froid n'est pas obstruée.
- S'assurer que la fenêtre munie du contacteur de baie soit correctement fermée.

5- W.C.

- **Le clapet ne fonctionne pas**

- La cassette est pleine.
- La cassette n'est pas correctement enclenchée.

- **La chasse d'eau ne fonctionne pas**

- Le réservoir d'eau propre est vide.
- La pompe s'est désamorcée à cause de la présence d'air dans le circuit.
- La cassette n'est pas correctement enclenchée.
- Il faut procéder au remplacement du fusible situé dans le compartiment de la cassette W.C., ou celui situé dans la boîte à fusibles.

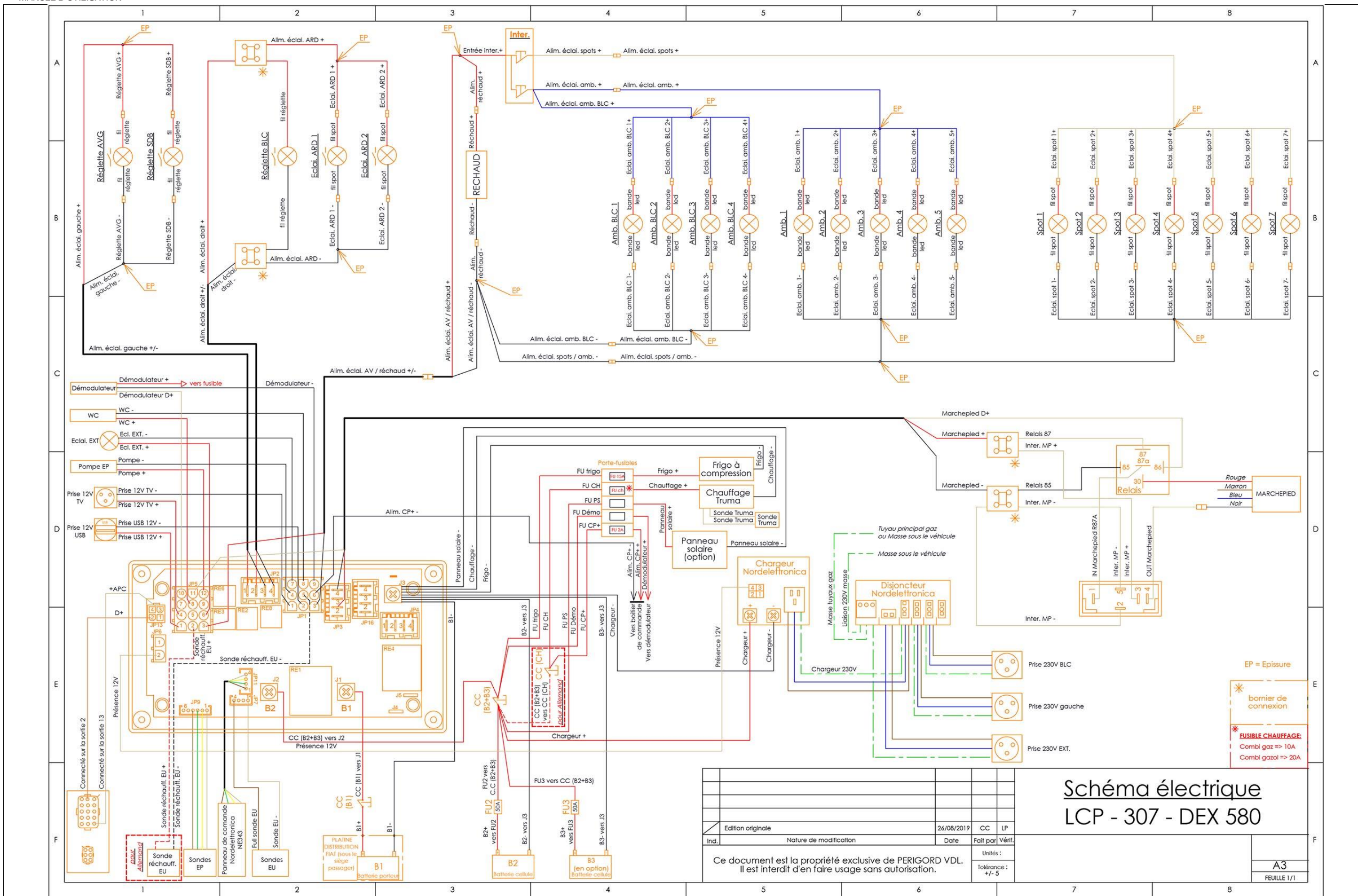



Gamme 2020

Route de Nontron – 24310 Brantôme

PERIGORD VDL – SAS au capital de 150 000€ - SIREN 383039880 – RCS PARIS